

Medidas Generales: 300 x 76 x 470 mm

Tolerancia en medidas generales de  $\pm 5$  mm

Revisión: 1

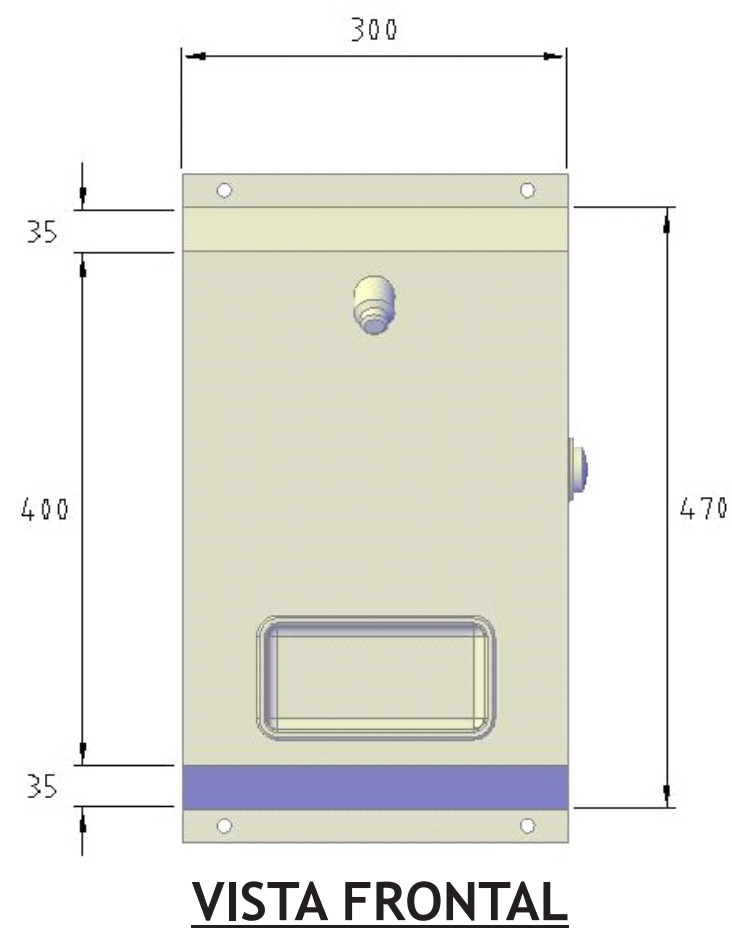
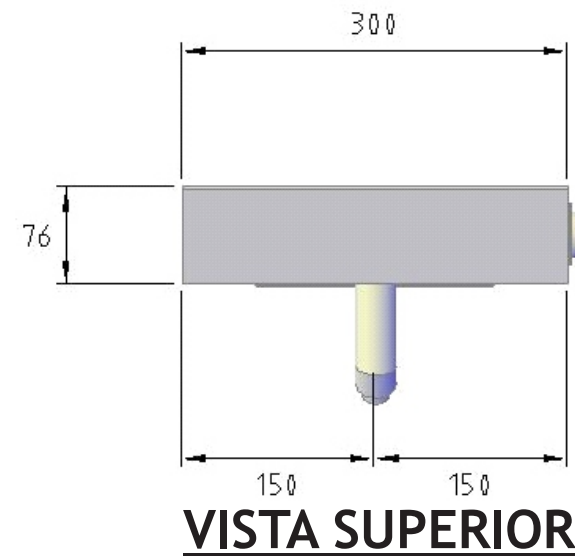
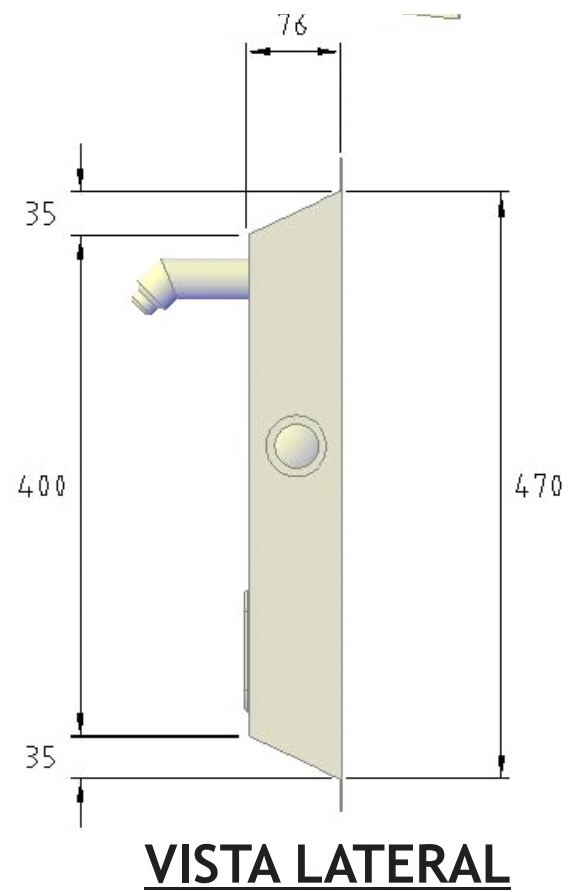

## DESCRIPCIÓN:

REGADERA ANTIVANDALICA MCA MASTERKONG.  
FABRICADA TOTALMENTE EN ACERO INOXIDABLE INTEGRADA POR CUERPO FABRICADO EN LAMINA CAL. 18, EN PARTE SUPERIOR CUENTA CON ACCESORIO PARA ASEO CROMADO, JABONERA SOLDADA AL CUERPO Y VALVULA PUSH ANTI RROBO LATERAL PARA AHORRO DE AGUA. TODO EL CONJUNTO SOLDADO FORMANDO UNA SOLA PIEZA. SU FIJACIÓN A MURO POR MEDIO DE TORNILLO DE  $\phi 1/4"$  X 2" CABEZA REDONDA TIPO ALLEN CON TAQUETE DE EXPANSIÓN. ACABADO PULIDO SANITARIO.FABRICACIÓN ESPECIAL.